

Bruksanvisning till Off Road Junior och Off Road

Innehåll

1.1	Introduktion	sid 1
1.2	Användningsområde	sid 2
1.3	Försäkran om överensstämmelser	sid 2
1.4	Garantivillkor	sid 2
1.5	Service och reparation	sid 2
2.	Säkerhetsföreskrifter och skötselråd	sid 3
2.1	Allmänna säkerhetsanvisningar	sid 3-4
3.	Monteringsanvisning vid leverans	sid 5
4.	Montering och justeringar av tillbehör	sid 6
4.1	Montering av sol- och regnskärm	sid 7
4.2	Montering av regnskydd för benen	sid 7
4.3	Montering av sittinsats	sid 7
4.4	Justering av fotstöd	sid 7
5.	Teknisk data	sid 8
5.1	Kontroll vid leverans	sid 8
6	Demonteringsanvisning	sid 9

Allmän information

1.1 Introduktion

Denna bruksanvisning ger information om montering, inställningsmöjligheter, säkerhetsföreskrifter och skötselråd av sulkyvagnen Off Road. Genom att läsa igenom och följa anvisningarna hoppas vi att ni får stor glädje av sulky.

Sulkyvagnen Off Road produceras av:

KFN ApS - Gunnar Clausensvej 26 - 8260 Viby J - CVR 26932165 - +4586142265 - www.kfn-aps.dk - kfn@kfn-aps.dk

Sulkyvagnen Off Road säljs i Sverige genom:

Mayday Aid AB Fagerdalavägen 17 F 139 52 VÄRMDÖ

Tel: 08-574 120 00

Fax: 08- 574 120 01

Email: info@maydayaid.se



MAYDAY AID

1.2 Användningsområde

Off Road, sulkyvagn, är en kvalitetsprodukt utvecklad för personer med funktionshinder. Vagnen skall användas vid förflyttning och fungerar utmärkt på såväl plan mark som i svårare terräng. Endast en person får sitta i vagnen.



OBS! Använd inte vagnen som sittmöbel, tänk på att förändring av sittposition är bra för alla!



1.3 Försäkran om överensstämmelser

Off Road produceras och marknadsförs även under namnet 4Wheler. Sulkyvagnen är en CE-märkt medicinteknisk produkt, klass 1. Företaget KFN Aps försäkrar härmed, som producent med ensamt ansvar att Off Road (4 Wheler) uppfyller de särskilda krav enligt direktiv 93/42/EEG.

1.4 Garantivillkor

KFN Aps produkter har 3 års garanti på ramdelarna. Garantitiden utgår från och med leveransdatum/faktura datum. Garantin gäller i de fall där skada uppstått på grund av material-, konstruktions- eller tillverkningsfel. Garantin inbegriper inte underhåll, reparation eller byte av delar till följd av normalt slitage.

1.5 Service och reparation

Service och reparation får utföras av behörig personal från Hjälpmedelscentraler, övrig vårdpersonal i samråd med Mayday Aid AB. För montering och diverse justering behövs en insexnyckel 5mm.

2. Säkerhetsföreskrifter och skötselråd



Läs igenom hela bruksanvisningen innan sulky, Off Road används. Sätt dig in i hur produkten skall hanteras innan du tar den i bruk. Tänk på att du är ansvarig för barnets säkerhet. Om bruksanvisningen inte efterföljs, kan det komma att påverka barnets säkerhet. Endast ett barn får åka i sittvagnen. Åker fler barn samtidigt i sittvagnen kan detta resultera i skador både på barnen och på vagnen.

Kontrollera varje månad att skruvar som är lösa skruvas åt. Se till att det inte finns sand, hår eller andra smutspartiklar i sits eller hjul. Kom ihåg att ordentligt skruva åt de lås och skruvar du använt, varje gång du förändrat något i sittkomforten för ditt barn.

Observera: våta eller platta hjul påverkar bromsförmågan till det sämre. Om sittvagnen inte används under en period, är det bättre att låta sittvagnen stå utan parkeringsbromsen tillslagen.

Överskrid inte de angivna maxvikterna för sittvagnen. Var vänlig läs de tekniska data för rätt information. Om barnet lutar sig eller sträcker sig för långt åt en sida kan detta orsaka att sulky blir instabil och välter. Se därför alltid till att barnet är fastspänt med fempunktsbälte eller annat bälte för att förhindra en sådan skada.

Häng aldrig väskor eller andra tunga föremål på vagnen, då kan den bli instabil.

Barnet bör alltid sitta fast med fempunktsbältet (ingår i standardutrustning) eller ett något annat bälte, då barnet sitter i sittvagnen. Lämna aldrig ett barn i sittvagnen utan uppsikt även om bältet är på och parkeringsbromsen tillslagen. Var speciellt försiktig då andra barn leker i närheten av vagnen. Sittvagnen får endast köras och hanteras av vuxna personer.

Sittvagnen innehåller små delar som kan utgöra en kvävningrisk. Lämna aldrig barn ensamma i eller vid sittvagnen. Kvävningrisk finns även med packmaterial, skruvar, muttrar, små plastdetaljer som kan pillas loss eller lossna vid användande. Kontrollera därför sittvagnen ofta för att försäkra dig om att alla delar är på plats och sitter fast ordentligt.

Ingen person får sitta kvar i sulkyn under bilfärd. Se alltid till att vagnen är väl förankrad i bilens lastutrymme så att sulkyn eller hjulen inte utgör någon fara vid hastig inbromsning.



Var uppmärksam när du kör sittvagnen i eller nära backar, ojämn mark, hinder och trafikerade vägar. Ska sittvagnen bäras uppför trappor bör man alltid vara två eller fler som lyfter. När man är ute och går i mörker tänk på att alltid använda reflexer och/eller ficklampor för att undvika trafikskador.

Använd bruksanvisningen när du ska göra justeringar eller fälla ihop sittvagnen. Alla förändringar på chassit t ex borra hål i chassit, försvagar konstruktionen så att sulkyn inte är godkänd för förflyttningar.

2.1 Allmänna säkerhetsanvisningar



Kontrollera följande punkter innan sulkyn används:

- Alla sittdelar skall vara spända på ramen
- Alla handtag och skruvar skall vara fastskruvade
- Bromsa alltid sittvagnen med parkeringsbromsen innan barnet skall sätta sig eller förflyttas ur vagnen.
- Ha alltid vagnen med parkeringsbromsen på då tillbehör skall monteras eller vid allmän skötsel.
- Tänk på att förändringar av sulkyns balanspunkt kan öka tipprisken bakåt.
- Kontrollera alltid att hjulen är riktigt monterade
- Hjulen får inte tas av då någon sitter i sittvagnen.
- Man får inte sitta på knä eller stå i sittvagnen då sulkyn kan tippa bakåt.
- Tänk på att sulky, som lämnas i stark solsken eller annan värme, kan delar av ramen och klädsel komma att uppnå en temperatur högre än 41 °C.



Var speciellt uppmärksam då sulkyn befinner sig i backar och på ojämna mark. Se till och förhindra att barnet inte utsätts för risken: att falla ut från vagnen, att vagnen inte välter, att vagnen inte rullar iväg.



Lyft endast vagnen i de delar som är ordentligt förankrade såsom:

1. Ramens fotrör
2. Bakaxeln
3. Körbygeln

Luftrycket i däcken har stor inverkan på sulkyns körförmåga. Korrekt pumpade däck underlättar manövrering och gör sulkyn lättare att köra. Luftrycket bör vara minst 2 bar (200kPa).

Låt aldrig barn leka med förpackningsmaterialet. Plastemballage kan utgöra en kvävningsrisk. Lämnar aldrig ett barn ensam i sittvagnen utan tillsyn.

På klädselns rygg finns en förvaringsficka. Tänk på att inte belasta fickan med för tunga saker, maxvikt för fickans förvaringskapacitet är 3 kg. Överskrider man detta förändras balanspunkten och tipprisken ökar markant. Häng därför aldrig påsar eller väskor på sulkyn. Vagnen får endast användas av ett barn åt gången.



3. Monteringsanvisning vid leverans

Skruva loss låsvreden på båda sidor av sulkyns sidorör. Lyft därefter nedre ramröret över hålet där låsvredet satt tidigare. Placera låsvredet i det förberedda hålet och dra åt. Utför samma åtgärd även på andra sidan av sulkyn. Tänk på att ett låsvred kan försiktigt dras rakt ut för att kunna placeras i annan vinkel, så att det blir enklare att dra åt och att låsvredet inte är ställt så att någon kan skada sig på det.

Hjulen monteras genom "quick release", tryck in metallknappen i mitten av hjulets nav. Skjut in hjulets metallaxel i ramens bakaxel och släpp metallknappen. Försäkra dig om att låsspärren utlösts genom att skaka i hjulet och kontrollera att det då sitter kvar ordentligt.

Tänk på att bromsarna inte får vara påslagna vid av och på montering av bakhjulen.



Vid parkeringsbromsning dras bromsen bakåt för att sedan kunna skjuta in den röda låsspärren i bromshandtaget.

Varning! Tänk på att parkeringsbromsen slås av då man drar i bromsen! Bromsen kan med stor fördel användas till att kontrollera vagnen lättare vid körning både i upp och nerförs backar. Bromsa med försiktighet i branta backar annars kan vagnen välta.



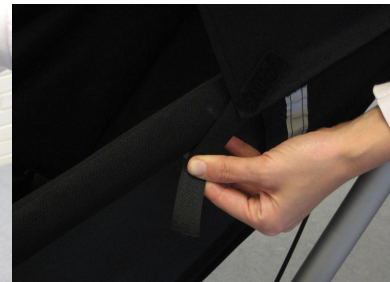

4. Montering och justeringar av tillbehör

4.1 Sol- och regnskärm

Montera skärmen på var sida om körbygeln. Se till att skärmen placeras så pass högt att skärmen kan föras bakom och över körbygeln då den inte används.

Då skärmen inte används kan sol- och regnskärmen "hänga" bakom vagnen. Sidorna på skärmen kan då fästas ihop med hjälp av kardborrebanden.



4.2 Regnskydd för benen

Regnskyddet tillsammans med sol- och regnskärmen skyddar mot det mesta av nederbörd såsom regn och snö. Regnskyddet monteras med hjälp av kardborreband som finns på bägge sidor av överdraget och vid fotändan av överdraget.





4.3 **Montering av sittinsats**

Öppna fempunktsbältet. Placera sittinsatsen i sulkyn så att sits och rygg stämmer överens. I sittinsatsens hörn finns öppningar för bältet. Trä bältena genom öppningarna. Bind fast insatsen i ramen med banden. Bältet mellan benen, förs via abduktionsklossen till mittpunktens lås.

Sittinsatsen består av fyra separata hålkamrar, där varje fack kan låsas med hjälp av dragkedjor. I varje fack finns det kuddar som består av en mängd små plastkulor. Genom att ta bort eller lägga i kulor i respektive fack kan man förbättra sittkomforten i sittinsatsen. Tänk på att plastkulorna är farliga för barn att få i sig! Överdraget är i bomull och kan tvättas i 40°C.

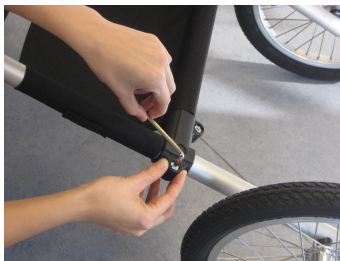

4.4 **Justering av fotstöd**

Lossa på de nedersta insexskruvarna på fotstödet. Fotstödet kan därefter skjutas upp eller ned för rätt höjdställning. Skruva åt när rätt höjd hittats.

OBS! Kontrollera att fotstödet hamnar på samma avstånd på bägge sidor.



MAYDAY AID



5. Teknisk data

Fakta

Artikelnummer

Sittbredd

Sittbredd med insats

Sittdjup

Sittdjup med insats

Ryggstödshöjd

Ryggstödshöjd med insats

Ryggvinkel

Vikt

Vikt med insats

Max belastning

Längd, ihopslagen

Färg chassi

Färg klädsel

Observera! Alla tillbehör som tillkommer sätter ner den maximala belastningskapaciteten med motsvarande vikt.

Off Road Junior

1009

39 cm

29 cm

30 cm

23 cm

63 cm

55 cm

82 oC

12,5 kg

13,5 kg

80 kg

125 cm

Silver

Svart

Off Road

1014

43,5 cm

33 cm

45 cm

37 cm

68 cm

60 cm

82 oC

13 kg

14 kg

80 kg

150 cm

Silver

Svart

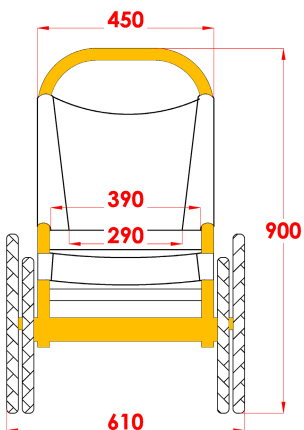
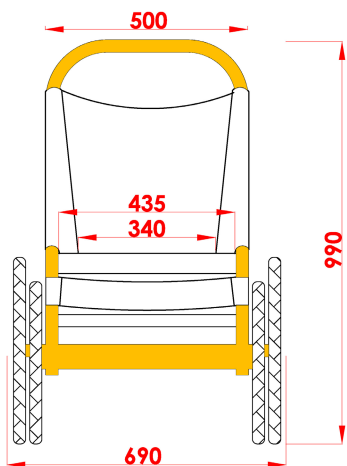

5.1 Kontroll vid leverans

Kontrollera vid leverans att samtliga delar överensstämmer med följesedel. Eventuella transportsador skall du genast anmäla till transportföretaget. Behåll emballaget (kartongen) så att transportföretaget kan kontrollera godset så att man kan komma överens om en uppgörelse.

Banden på tillbehören är extra långa för att kunna passa alla behov. Se till att korta banden efter montering så att de inte fastnar i hjul eller annat. För att undgå att banden trasar upp sig efter man kortat av dem, kan man smälta bandslutet över en flamma, använd t ex en tändare men se till att ha vatten i närheten att doppa bandslutet i.



6. Demonteringsanvisning

Sittvagnen, Off Road, består av följande komponenter:

- Chassi
- Plastdelar
- Klädseln
- Hjul, däck och slangar
- Emballage

Chassit består av aluminium och är fullt återanvändbart. Skall återlämnas vid metallåtervinning. Följ återvinningsstationens anvisningar.

Plastdelarna är framställda av Thermoplast, som till största delen består av polyamid. Polyamid kan återanvändas eller brännas vid godkända återvinningsanläggningar.

Klädseln är gjord av polyesterfibrer, PUR. Klädseln skall brännas vid godkänd återvinningstationer.

Hjul, däck och slangar: drivringar, ekrar och nav är av stål, rostfritt stål och aluminium och kan återlämnas vid metallåtervinning.

Däck och slang är av gummi och skall lämnas som plastdelar.

Emballaget är av kartong och skall lämnas för bränning av kartong vid återvinningsstation.

Vänligen kontakta din närmsta lokala återvinningsstation för eventuella lokala bestämmelser om återvinning.